

### LA NOUVELLE PASSERELLE J.-NAPOLÉON-PÉRUSSE À AMQUI : PLUS LARGE, PLUS DURABLE ET À NOTRE IMAGE

**Amqui, le 26 octobre 2021.** La Ville d'Amqui confirme que la passerelle J.-Napoléon-Pérusse sera entièrement reconstruite au cours des prochaines semaines. Ce sont près de 1,2 million de dollars qui seront investis afin de remplacer la passerelle actuelle, désuète et datant de plus de 60 ans.

La nouvelle passerelle sera d'une largeur de 3 mètres, soit 2,5 fois plus large que celle actuelle, ce qui permettra une meilleure fluidité des usagers utilisant les divers modes de transports actifs, ainsi que pour les personnes à mobilité réduite. La passerelle 2.0 sera donc autoportante, ce qui veut dire que les deux piliers, actuellement dans la rivière Matapédia, seront retirés.

« Cette passerelle sera construite avec des matériaux durables et à l'image de notre ville, soit en forme de pont couvert. Recouverte d'un toit, son entretien sera plus simple et les usagers seront à l'abri des intempéries », mentionne M. Pierre D'Amours, maire de la Ville d'Amqui.

La Ville d'Amqui tient à informer les usagers que **la passerelle sera fermée du 8 novembre au 17 décembre 2021**, afin de procéder à la nouvelle construction.

« Ponts Experts inc., entrepreneur général, et Innovation Amerik inc., concepteur et surveillant des travaux, nous accompagnent dans ce projet avec le souci d'encourager les entreprises locales. Nous sommes fiers que les composantes principales de la passerelle soient construites par une entreprise d'Amqui » ajoute M. Guillaume Viel, directeur du Service de développement économique durable à la Ville d'Amqui.

Le projet est rendu possible grâce à la contribution financière de nombreux partenaires dont le gouvernement du Québec, la MRC de La Matapédia et Desjardins Caisse Vallée de La Matapédia qui assureront un financement de 80 % des coûts.

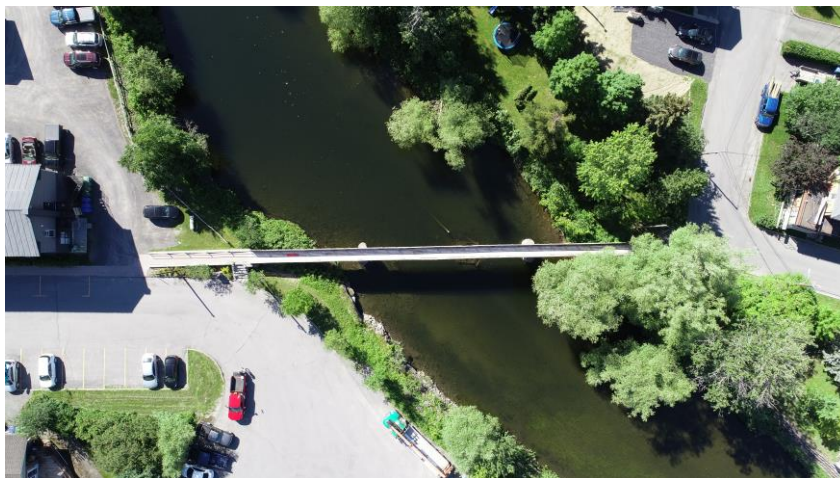

Passerelle J.-Napoléon-Pérusse actuelle. Crédit photo : Innovation Amerik inc.

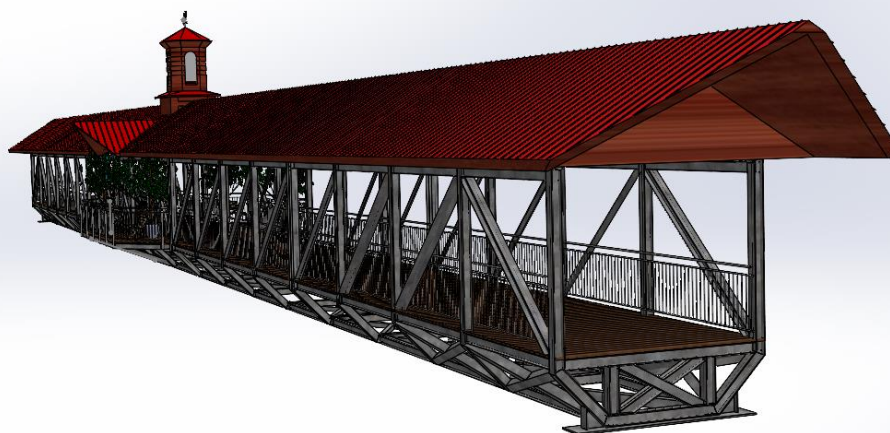
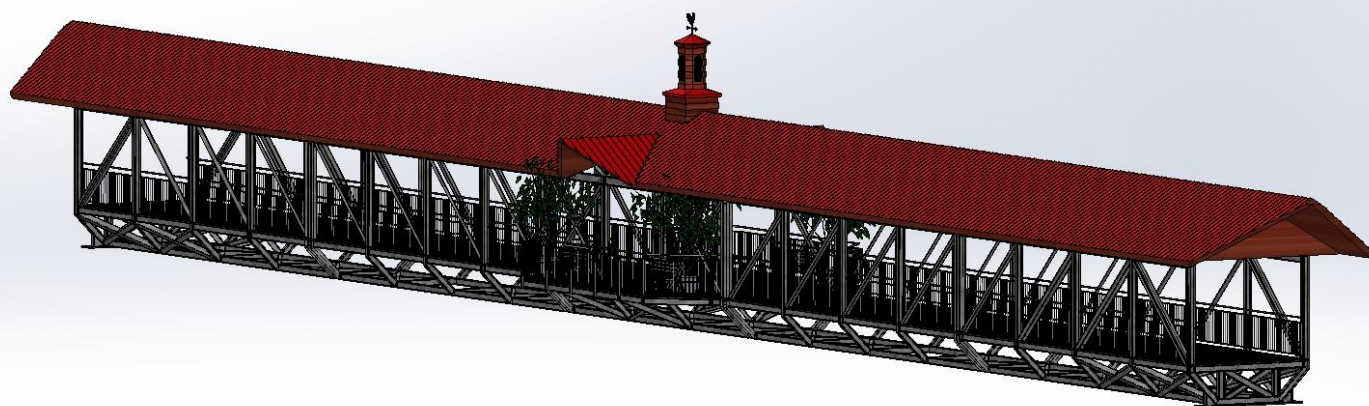
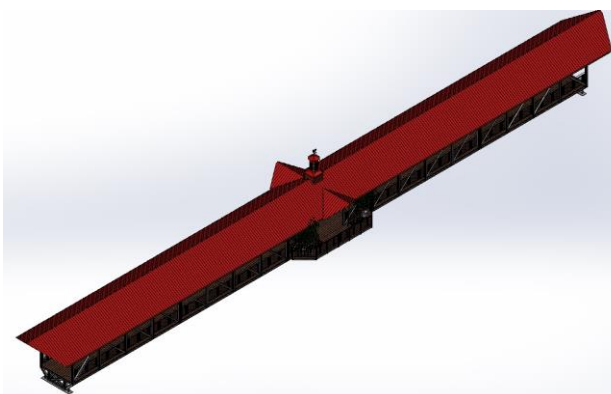

Représentations 3D de la nouvelle passerelle J.-Napoléon-Pérusse. Crédit : Innovation Amerik inc.

**Source :**

M. Guillaume Viel, directeur  
Service de développement économique durable  
et responsable des communications  
Ville d'Amqui  
418 629-4242, poste 1225  
developpement@amqui.ca

**Entrevues :**

M. Pierre D'Amours  
Maire  
Ville d'Amqui  
418 629-4242, poste 1200  
info@amqui.ca